

## ОПРОСНЫЙ ЛИСТ СИТА ПЛЕТЕННЫЕ ДЛЯ ГРОХОТА

Название организации	
Контактное лицо	
Телефон	
E-mail	

Тип и модель оборудования	
---------------------------	--

**СИТА ПЛЕТЕННЫЕ**

Размер ячейки: 2,0 – 120,0 мм

Диаметр проволоки: 1,6 – 12,0 мм

Длина фальца: до 20 ячейки – до 2200 мм, свыше – до 2000 мм

№	GL ширина сита	FL ширина фальца	L1 длина сита внутри фальца	L2 длина сита снаружи фальца	w размер ячейки	d размер проволоки	Толщина металла фальца: 1,2; 1,5; 2,0 мм	Кол-во, шт

**КРЕПЛЕНИЕ СИТ**

Поперечная натяжка

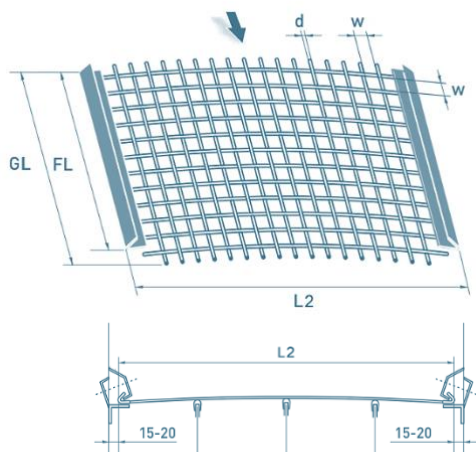
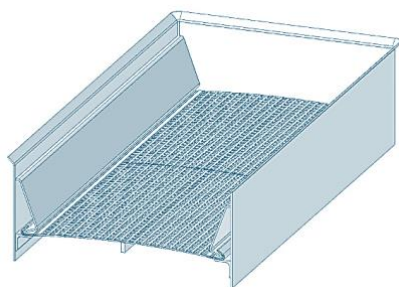

Продольная натяжка

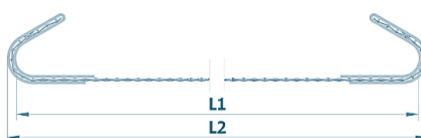
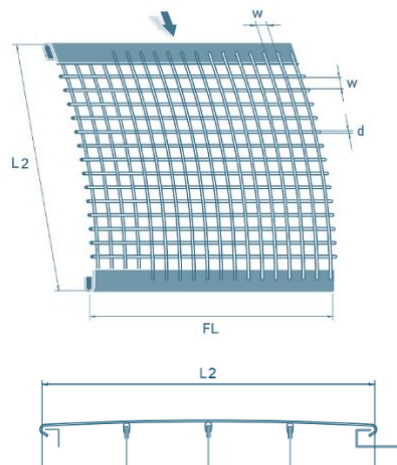
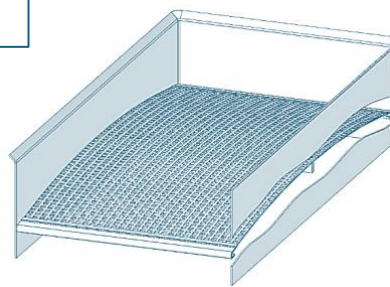

## ТИП ФАЛЬЦА

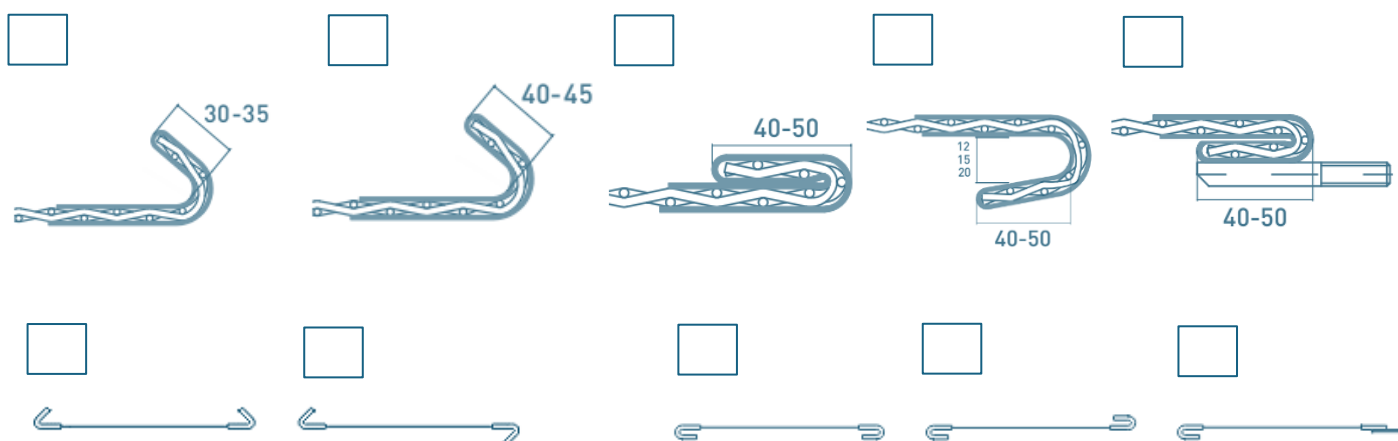

## ТИП СИТА

Сетка рифленая

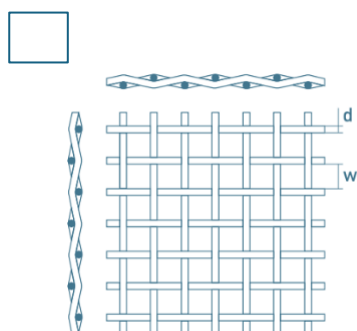

Сетка сложно-рифленая

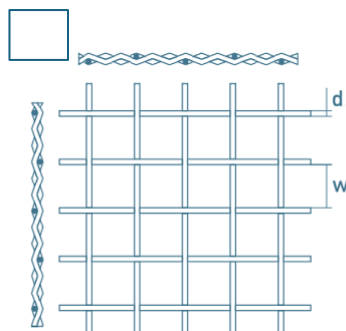

Сетка рифленая с прямоугольными ячейками

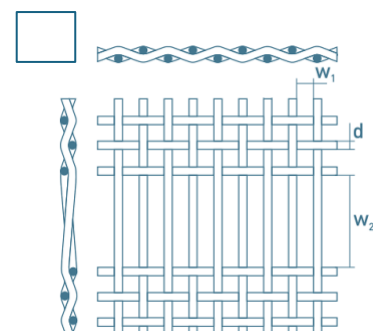

## ПОДСИТНИК

Подситник из резиновой смеси ТМКЩ-С ГОСТ 6467-79, степень твердости 55-70 ед.

Применяется для грохотов серий ГИЛ, ГИТ, ГИС и других моделей.

Применяется для посадочных мест всех размеров – шириной от 5 до 11 мм.

Резиновый профиль поставляется в рулонах кратно 10 м.

Размеры посадочного места подситника 5; 7; 8; 9; 10; 11 мм.

A1	A2	B	C	Количество, м.п.

